



CERTUSS

PRODUCCIÓN EFICIENTE CON VAPOR

GENERADOR DE VAPOR DE CERTUSS
MADE IN GERMANY

EL MEJOR VAPOR

El mejor vapor se genera con un consumo de agua y de energía bajo y, si es posible, de un modo seguro, silencioso, sencillo y fiable. Cualquiera que necesite vapor industrial para sus procesos de producción, se beneficiará de estas propiedades. Y estas son las características de rendimiento que convierten a los generadores de vapor de CERTUSS en el líder del mercado en este segmento.

La fiabilidad de CERTUSS

Resultado de controles de calidad consecuentes de todos los componentes y procesos de fabricación.



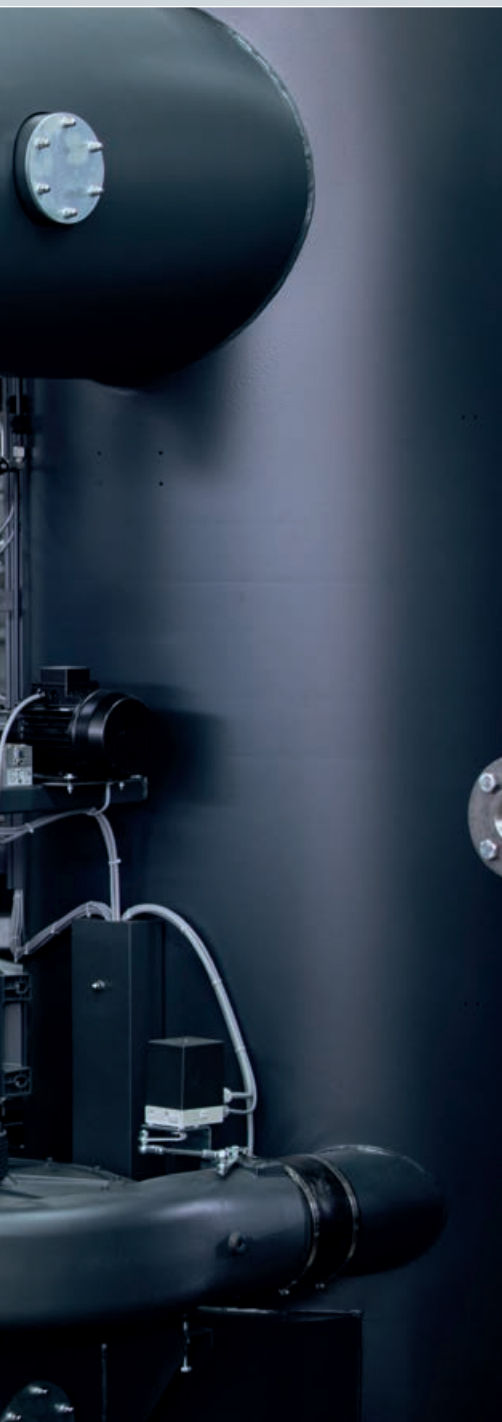

En más de 80 sectores, como en la sanidad, la industria química, farmacéutica y automovilística, la hostelería, la industria de los alimentos y de las bebidas, los generadores de vapor de CERTUSS tienen una presencia sólida todo el mundo. Mediante la investigación y el desarrollo ulterior consecuencias, así como con los máximos estándares de calidad, fabricamos desde hace más de 60 años generadores de vapor con combustión de gas y de aceite y también con calentamiento eléctrico. Las clases de rendimiento en los módulos con combustión mediante combustibles fósiles alcanzan hasta 2.000 kg/h y en los generadores de vapor eléctricos hasta 320 kg/h por caldera de vapor.

Las instalaciones de CERTUSS se caracterizan por un alto grado de modularidad. Se pueden combinar para crear sistemas múltiples inteligentes y, de este modo, pueden proporcionar magnitudes de demanda considerablemente más altas (hasta 16 t/h) de un modo muy rentable.



Un principio con muchas ventajas:

Principio de caldera de tubos de agua de CERTUSS



Reinventar el vapor



¿Cómo se puede generar vapor que está disponible directamente con el máximo de seguridad, sin precalentamiento prolongado y con la máxima calidad? El principio de caldera de tubos de agua de CERTUSS y un mando inteligente lo hacen posible. Nuestro equipo ha desarrollado continuamente esta tecnología de forma consecvente durante décadas. En combinación con la construcción vertical típica de CERTUSS podemos ofrecer soluciones compactas con dimensiones reducidas que funcionan de un modo muy económico. Esto permite unas condiciones de instalación simplificadas para estos sistemas en la mayoría de los países.

Nuestras instalaciones solo producen exactamente la cantidad de vapor que es necesaria en la producción. Esto hace que sean rentables y no contaminantes del medio ambiente. Todos los generadores de vapor de CERTUSS cumplen los estándares ecológicos actuales. A petición estaremos encantados de ofrecer certificados específicos para los países y otras homologaciones.



Todos los serpentines de calefacción de CERTUSS se desarrollan, se fabrican y se prueban en la fábrica de Krefeld.

Caminos comunes
para una presencia global fuerte

Con conocimientos técnicos y continuidad



Con la adquisición de CERTUSS por la empresa japonesa Miura Co. Ltd. se crea en una empresa fuerte y con posicionamiento internacional. Como parte de la familia Miura, el fabricante líder mundial en soluciones para salas de calderas, aseguramos nuestra posición en el mercado internacional de los generadores de vapor con conocimientos técnicos, tecnologías innovadoras y una visión estratégica.

La marca fuerte CERTUSS seguirá existiendo en todo el mundo. Con la fusión con Miura Co. Ltd. consigue una presencia global aún mayor. Juntos operamos a escala internacional y, por lo tanto, estamos más cerca de los clientes. Con nuestras tecnologías ayudamos a ahorrar energía y contribuimos así de forma sostenible a proteger nuestro medio ambiente. La seguridad del suministro y un alto nivel de satisfacción de los clientes son nuestro objetivo.



CERTUSS forma parte del **Miura** grupo

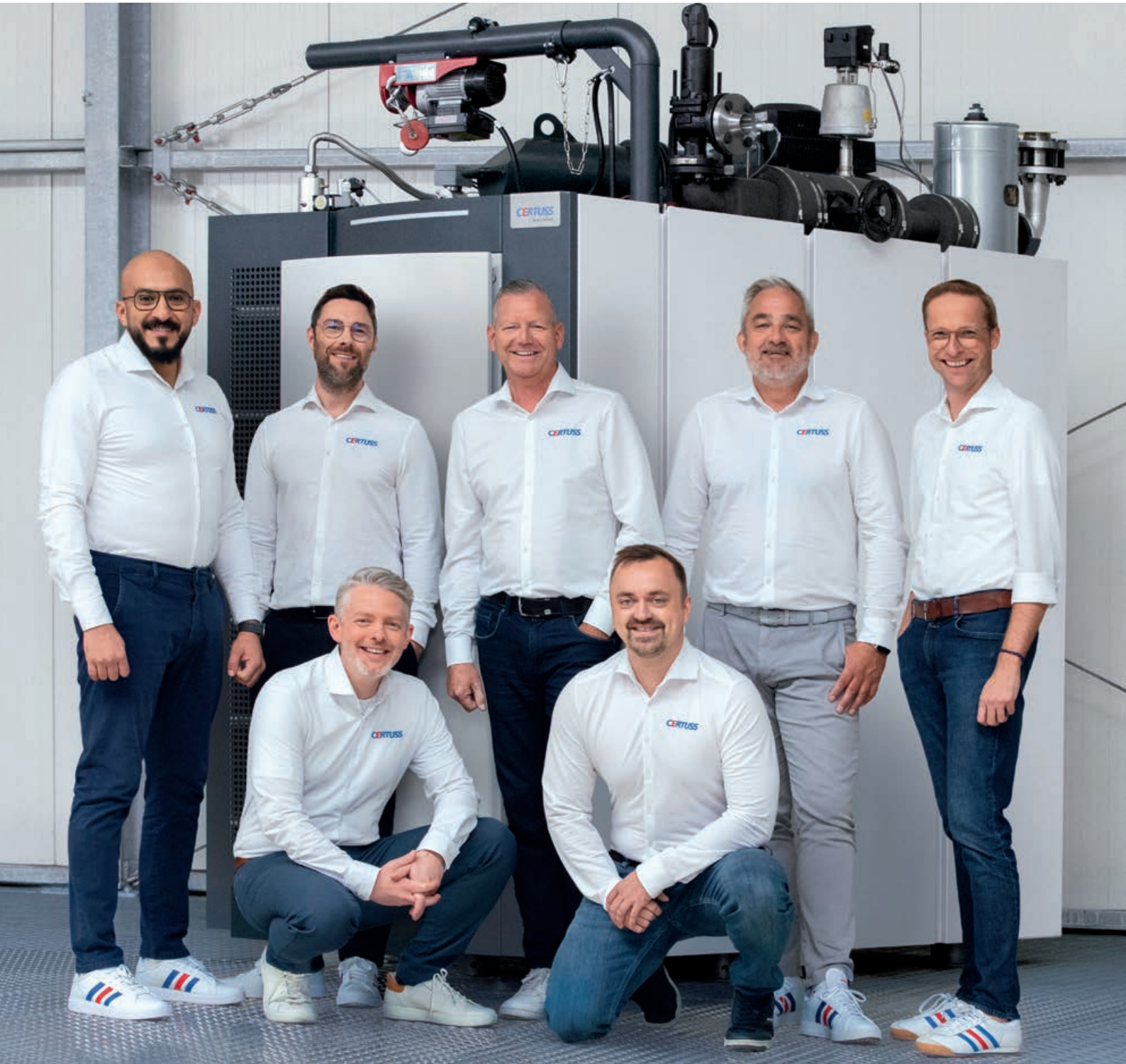

Generadores de vapor duraderos, eficientes y con bajo mantenimiento
Para una mayor sostenibilidad

El tipo ideal



Nuestros constructores, ingenieros y especialistas trabajan desde hace muchos años con mucho ingenio, conocimientos técnicos y preocupación por los detalles para producir el tipo ideal. Comprobamos todos los componentes en cuanto a la máxima calidad y utilizamos lo mejor. Por ello, los generadores de vapor de CERTUSS son fáciles de manejar, requieren un bajo mantenimiento y funcionan de manera fiable durante décadas. La fabricación de CERTUSS está certificada con aseguramiento de la calidad según la norma DIN EN ISO 9001:2015, nuestros propios requisitos de calidad son más exigentes en algunos ámbitos.





Ventajas del sistema

FÁCIL DE MANEJAR

_Todas las configuraciones y ajustes se pueden controlar de forma sencilla con la pantalla táctil auto-explicativa.

DURADERO

_El agua de alimentación precalentada de 90 a 95 °C separa el oxígeno del agua y protege contra la corrosión.

SIN TIEMPO DE ESPERA

_El serpentín de calefacción de CERTUSS es el componente principal del principio de caldera de tubos de agua. El generador de vapor rápido suministra vapor saturado 3 minutos después del inicio del sistema.

PRECISO

_El quemador con control exacto suministra la presión de vapor con una regulación precisa en pasos de 1/10 bares.

SEGURO

_Mediante el principio de caldera de tubos de agua solo se calienta una cantidad reducida de agua en comparación con las calderas convencionales. Esto reduce los riesgos al mínimo.

PROTEGIDO

_La válvula de seguridad automática evita que se produzca una sobrepresión.

EFICIENTE

_El aislamiento por aire triple sin pérdidas y la recuperación del calor son únicas. El aire de combustión se precalienta por un lado y, por otro lado, se enfría la capa exterior, minimizando las pérdidas y ahorrando energía. Con el economizador de CERTUSS se aprovecha adicionalmente el potencial energético del gas de humo saliente.



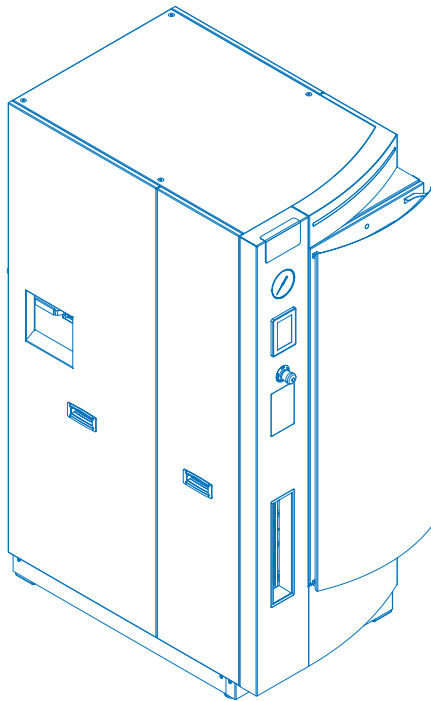

EMX

E10MX – E320MX

**Eléctrica, eficiente, compacta,
modular y de gran rendimiento**

La serie EMX de CERTUSS es una nueva clase de rendimiento en cuanto a eficiencia, adaptación de la potencia y aprovechamiento del espacio. El calentamiento de los generadores de vapor eléctricos se lleva a cabo mediante calentadores de acero inoxidable con una gran superficie de calefacción.

La potencia de los elementos de calefacción se regula sin escalones a través de contactores de semiconductor. Una ventaja eficiente energéticamente es la adaptación de la potencia modulada e inmediata a la demanda de vapor concreta durante el ciclo de funcionamiento.







ELÉCTRICOS, AMPLIABLES EN LA POTENCIA Y DE DIMENSIONES REDUCIDAS

Los generadores de vapor EMX están listos para el servicio en 3 – 5 minutos después del inicio del sistema y el diseño del aparato garantiza la regulación continua de la potencia de vapor de 10 a 320 kg/h. Cada módulo puede ampliarse hasta una potencia de 160 kg/h. La serie EMX se ofrece en once regímenes de rendimiento.

La construcción compacta reduce la demanda de espacio en hasta un 25 %. Las dimensiones del aparato con tamaño de puerta estándar (80 cm) hacen que el montaje sea eficiente y el diseño modular permite la máxima variabilidad para la disposición de los elementos de construcción.



ACCESOS SENCILLOS [VENTAJA DE MANTENIMIENTO]

_Los ACCESOS FLEXIBLES hacen que las intervenciones de mantenimiento sean muy rápidas y sencillas.

DESGASTE REDUCIDO [LARGA DURACIÓN]

_El DISEÑO DE LARGA DURACIÓN garantiza una alta resistencia, fiabilidad y vida útil.

INSTALACIÓN [EFICIENTE]

_El MÓDULO DE AGUA MX-CPA opcional integrado reduce el trabajo de instalación y los costes.

_El FUNCIONAMIENTO DE 72 HORAS totalmente automático aumenta la eficiencia del trabajo.

MANDO [PLUS]

_El MANDO THERMOTIMAT PLUS acreditado es opcional. Ofrece protección contra la corrosión y además la presión de la caldera y la calidad del vapor continua aumentan la seguridad del proceso.

PRESIÓN DE SERVICIO [HASTA 16 BARES]

_La presión de servicio protegida de hasta 16 BARES garantiza una amplia variedad de aplicaciones.

VAPOR [CALIDAD]

_Se puede producir VAPOR INDUSTRIAL O VAPOR CULINARIO en función de la aplicación.

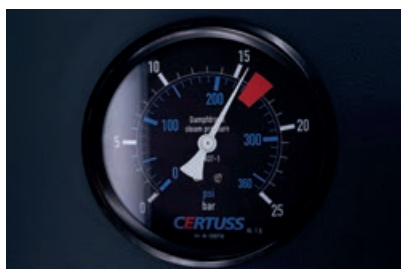

HMI [MANDO SENCILLO]

_El DISEÑO DE LA INTERFAZ HOMBRE-MÁQUINA garantiza un mando sencillo e intuitivo en 15 idiomas.
 _En caso de una demanda de vapor variable, la presión se adapta de forma inteligente y se reduce el consumo.
 _La tecnología permite la SUPERVISIÓN DEL ESTADO y el SERVICIO TÉCNICO REMOTE y cumple todos los requisitos de la Industria 4.0.

CONTROL DE UN VISTAZO [CONTROL REMOTO]

_La INDICACIÓN DE ESTADO LED y la INDICACIÓN DEL NIVEL DE AGUA en la parte frontal del aparato siempre proporcionan seguridad con un solo vistazo a través de la información sobre el estado del aparato.

REFRIGERACIÓN [INTEGRADA]

_La REFRIGERACIÓN DEL ARMARIO DE DISTRIBUCIÓN opcional asegura el funcionamiento, incluso con temperaturas elevadas.



> CARACTERÍSTICAS TÉCNICAS Página 36 | 37

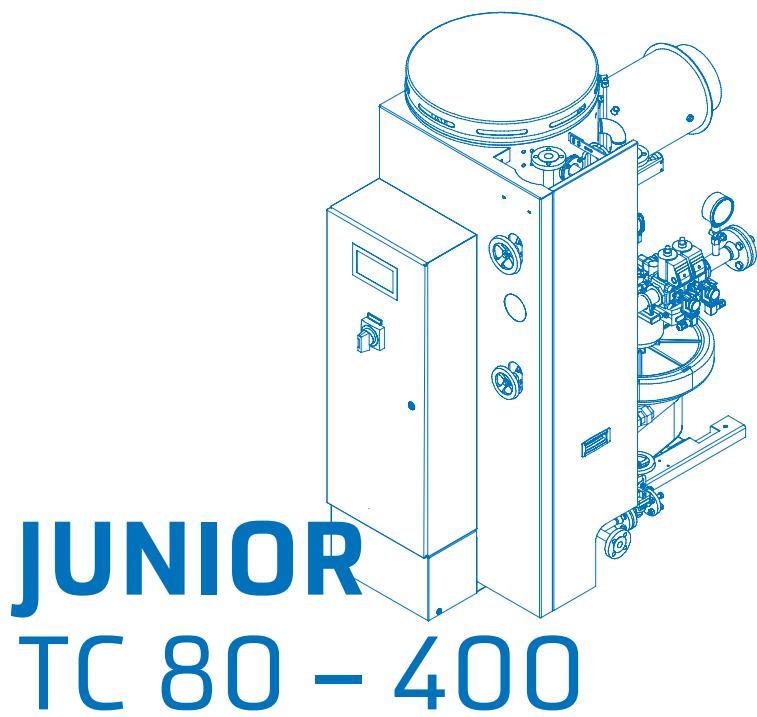

JUNIOR TC 80 - 400

La solución segura y totalmente automática en un espacio muy reducido

Esta serie es la solución práctica para todos los ámbitos de aplicación con demanda de vapor reducida, como cervecerías pequeñas, empresas alimentarias o farmacéuticas. El JUNIOR es extremadamente sencillo de utilizar gracias al mando electrónico. Domina en particular las situaciones de trabajo en las que se requiere vapor de forma continuada y está equipado con todos los dispositivos de seguridad para estar disponible para el servicio. El sistema de combustión de la última generación puede programarse para todos los tipos de combustible. La construcción vertical compacta tiene unas dimensiones especialmente reducidas y es ideal para condiciones de espacio reducidas.





ADAPTACIÓN DE LA POTENCIA EFICIENTE, FÁCIL DE MANEJAR Y ACREDITADO EN LA PRÁCTICA

La instalación puede utilizarse de forma totalmente automática con el sistema automático Thermotimat montado de manera opcional. No es necesaria la intervención de personal operario. El servicio manual es auto-explicativo y sencillo. La pantalla de manejo con instrucciones de arranque y desconexión asistidas gráficamente es de fácil comprensión y muestra el estado de servicio, la programación, errores y mensajes en todos los idiomas deseados. A demanda se puede configurar un mando y una programación a distancia.





FACILIDAD DE USO

_Manejo considerablemente simplificado con GUÍA DE MENÚ AUTO-EXPLICATIVO POR PANTALLA TÁCTIL.

MANDO A DISTANCIA Y SERVICIO

- _Vía Ethernet, CAN-Bus, Profibus o módem GSM/UMTS programable y legible a distancia o controlable a distancia.*
- _Reconocido servicio ejemplar, servicio postventa a disposición las 24 horas del día, 365 días al año.

VENTAJAS DE NUESTRA TÉCNICA

- _Robusta construcción totalmente de acero con refrigeración de aire de- pared sin materiales de aislamiento.
- _Amortiguación de ruidos y vibraciones, fijaciones de grupos elásticas.
- _Montaje central vertical, sin tensión, del sistema de calefacción con decantación del punto más bajo.

*Equipamiento adicional.

RENTABILIDAD

- _Rendimiento extremadamente alto (con intercambiador de calor de escape de gas hasta 98 %) a raíz del AISLAMIENTO POR AIRE TRIPLE con precalentamiento de aire de combustión simultánea y pérdida de irradiación mínima.
- _Tiempo de calentamiento corto. La potencia de vapor total se obtiene después de transcurrir 3 – 5 minutos.
- _EL SISTEMA DE COMBUSTIÓN ELECTRÓNICO y el SISTEMA CON LLAMA PILOTO (quemador de gas) permiten una adaptación de la potencia con un ahorro energético y, por lo tanto, de costes inmediato a partir de la demanda de vapor correspondiente.

SERVICIO E INSTALACIÓN

- _Funcionamiento totalmente automático.
- _Posibilidad de instalación segura sin plataforma
- _Demanda de espacio reducida
- _Instalación permitida en espacios de trabajo, sin necesidad de sala de calderas.
- _Instalación y servicio permitido sin autorización en Alemania hasta Cat. III.
- _Compatible con todos los generadores de vapor de CERTUSS con la misma o con otra construcción.



 **CARACTERÍSTICAS TÉCNICAS** Página 38 | 39

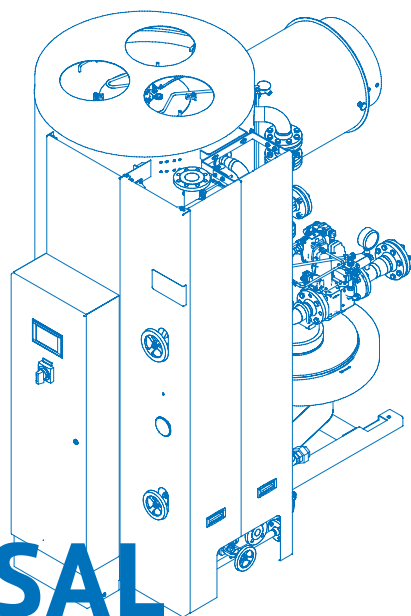

UNIVERSAL TC 500 – 2000

Máxima potencia de vapor rentable, a petición con capacidad de aumento

Los generadores de vapor UNIVERSAL son la solución ideal para las empresas de producción con una gran demanda de vapor. El volumen de las prestaciones se adapta de forma flexible a la cantidad de vapor necesaria. Todos los generadores de vapor UNIVERSAL son módulos equipados completamente disponibles para el servicio. Se combinan entre sí en una conexión en cascada y disponen un amplio paquete de seguridad. Los generadores de vapor de CERTUSS solo necesitan un tercio de la superficie de apoyo en comparación con las soluciones convencionales.







EL SECRETO DE LA CALIDAD DE CERTUSS: TECNOLOGÍA INNOVADORA, LOS MEJORES COMPONENTES Y UN ESMERO ABSOLUTO

Al igual que todos los generadores de vapor de CERTUSS, la serie grande también cumple con los máximos requisitos en cuanto a seguridad, eficiencia y ventajas de servicio. El mando intuitivo y de fácil comprensión puede utilizarse de forma manual y totalmente automática sin grandes necesidades de tiempo y de personal. El mando, la programación o el diagnóstico a distancia se pueden realizar de diferentes maneras.

Si aumenta la demanda de vapor, las instalaciones son compatibles con cada serie de CERTUSS y pueden ampliarse de manera precisa.



Mayor eficiencia mediante la carcasa del generador de vapor de CERTUSS con aislamiento triple

RENTABILIDAD

- _Rendimiento extremadamente alto (con economizador hasta 98,5 %) a raíz del AISLAMIENTO POR AIRE TRIPLE con precalentamiento de aire de combustión simultánea y pérdida de irradiación mínima.
- _Tiempo de calentamiento corto. La potencia de vapor total se obtiene después de transcurrir 3 – 5 minutos.
- _El SISTEMA DE COMBUSTIÓN ELECTRÓNICO y el SISTEMA CON LLAMA PILOTO (quemador de gas) permiten una adaptación de la potencia con un ahorro energético y, por lo tanto, de costes inmediato a partir de la demanda de vapor correspondiente.
- _EQUIPADO CON QUEMADOR DE GAS con regulación de potencia modulada entre 50 y 100 % de la potencia de vapor (en servicio con aceite por encima de dos graduaciones de potencia 50 y 100 %).
- _BOMBA DE ALIMENTACIÓN DE AGUA poco exigente en cuanto a mantenimiento, de velocidad variable sin escalonamiento.
- _Quemadores pobres en materias dañinas desarrollados para cada tamaño constructivo conforme a los últimos estándares europeos.

VENTAJAS DE SERVICIO

- _Manejo considerablemente simplificado con GUÍA DE MENÚ AUTO-EXPLICATIVO POR PANTALLA TÁCTIL.
- _SISTEMA AUTOMÁTICO THERMOTIMAT para un funcionamiento totalmente automático.*
- _Mando a distancia y controles vía Ethernet y telefonía móvil.*
- _Alternativamente: Unidad de alimentación "CPA" como completa instalación de sala de calderas de bomba de alimentación de caldera, depósito de alimentación de agua, secador de vapor, tratamiento preliminar del agua y mezclador refrigerador de aguas residuales.

*Equipamiento adicional.

VENTAJAS PARA LA INSTALACIÓN

- _Posibilidad de instalación segura sin plataforma
- _Demanda de espacio reducida
- _Instalación permitida en espacios de trabajo, sin necesidad de sala de calderas.
- _Instalación y servicio permitidos sin autorización en Alemania hasta Categoría III.
- _Equipamiento de serie para el servicio sin intervención manual hasta 72 horas (control del agua opcional).



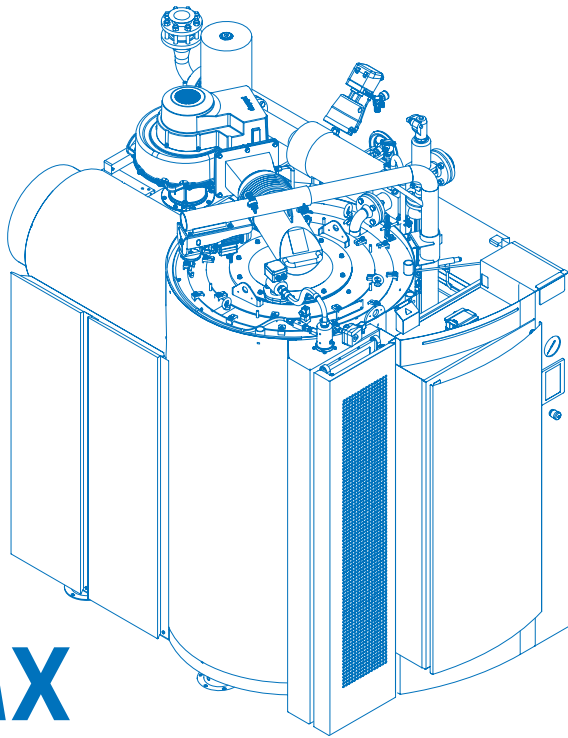

UMX

U1500MX – U2000MX

El nuevo estándar con UMX: Reducir costes y conservar recursos

El UMX es una instalación de desarrollo completamente nuevo que ha sido diseñada para el servicio con gas natural, gas líquido o una combinación de ambos (gas dual).

El sistema está disponible para el servicio tan solo de 3 a 5 minutos después del arranque y permite una regulación de potencia continua en el rango del 20 % al 100 %. Las emisiones de NOx se mantienen muy por debajo de las normativas exigidas. Con su alta eficiencia, protección del medio ambiente y manejo sencillo, el UMX establece nuevos estándares en su clase.





EFICIENCIA REDEFINIDA – EL GENERADOR DE VAPOR DE LA PRÓXIMA GENERACIÓN

En la nueva serie de modelos UMX, las funciones que antes eran opcionales ahora se incluyen la versión estándar. Los componentes como la bomba de agua, la válvula de compuerta deslizante, el filtro de agua caliente, el filtro de gas y el secador de vapor están completamente integrados y preinstalados, para asegurar la disponibilidad de uso inmediata del CERTUSS UMX.

Una grúa de mantenimiento integrada, una escalera de acceso práctica y un acceso de servicio mejorado aseguran una mayor seguridad y eficacia durante los trabajos de mantenimiento. El display de 7 pulgadas permite ejecutar el mando cómodo del funcionamiento, también mediante la conexión a un sistema central de gestión de edificios. Gracias al innovador control de un vistazo (One View Control), se puede controlar el estado del equipo en todo momento, incluso a distancia.





MANDO A DISTANCIA

_ Gracias AL CONTROL DE UN VISTAZO (One View Control), se puede programar, controlar y leer el estado del equipo en todo momento, incluso a distancia.

VENTAJA DE LA ESTRUCTURA

_ Listo para el servicio de forma inmediata: LA BOMBA DE AGUA, LA VÁLVULA DE COMPUERTA DESLIZANTE, EL FILTRO de AGUA CALIENTE, el FILTRO DE GAS y el secador de vapor están integrados y preinstalados.

_ El MANDO THERMOTIMAT PLUS forma ahora parte del equipamiento estándar.

FACILIDAD DE USO

_ Un ACCESO DE SERVICIO optimizado, una GRÚA DE MANTENIMIENTO premontada y una ESCALERA DE ACCESO integrada hacen que las intervenciones de mantenimiento sean más fáciles, más seguras y aún más eficaces.



RENTABILIDAD

_ Tiempo de calentamiento corto. La potencia de vapor total se obtiene después de transcurrir 3 – 5 minutos.

_ El quemador totalmente modulante con rango de regulación 5:1 ofrece una modulación continua entre el 20 % y el 100 % de potencia.

_ Diseñado para el uso con gas natural, gas líquido o gas dual (gas natural/gas líquido).

_ Las emisiones de NOx están muy por debajo de las normativas exigidas.



SERVICIO E INSTALACIÓN

- _ Servicio totalmente automático.
- _ Posibilidad de instalación segura sin plataforma
- _ Demanda de espacio reducida
- _ Instalación permitida en espacios de trabajo, sin necesidad de sala de calderas.
- _ Instalación y servicio permitido sin autorización en Alemania hasta Cat. III.
- _ Compatible con todos los generadores de vapor de CERTUSS con la misma o con otra construcción.
- _ También puede utilizarse como solución híbrida junto con el generador de vapor eléctrico EMX





INSTALACIONES MÚLTIPLES

**»No más de lo que se necesita«
significa eficiencia**

Las instalaciones múltiples de CERTUSS permiten el abastecimiento de vapor altamente flexible y con ahorro de energía. Mediante el sistema de diagnóstico integrado, la producción de vapor se distribuye de forma óptima en caldera de carga básica y en caldera de carga máxima. Esto permite un servicio orientado a las necesidades, duradero y, por lo tanto, sostenible.

Los distintos tipos de calefacción y de calentamiento, como gas, aceite o electricidad, así como las diferentes clases de rendimiento pueden combinarse de forma ideal de acuerdo con las circunstancias técnicas de la producción. El EMX con calefacción eléctrica y el UMX con calentamiento fósil pueden utilizarse en instalaciones múltiples como solución híbrida especialmente eficiente, gracias a que los equipos de mando tienen el mismo tipo de construcción.







INSTALACIÓN DE VAPOR EN CONTENEDOR

La sala de calderas disponible para el servicio y hecha a medida

Si la generación de vapor debe colocarse en el exterior de edificios o si se necesitan instalaciones móviles, fabricaremos la solución de célula espacial adecuada.

La célula espacial comprende todos los componentes para la generación de vapor. Su construcción se puede adaptar de manera flexible a los requisitos de espacio y de producción y funciona igual de rentable que las instalaciones estacionarias de CERTUSS. En este caso, la potencia de vapor completa también está disponible 5 minutos después del inicio de la instalación.





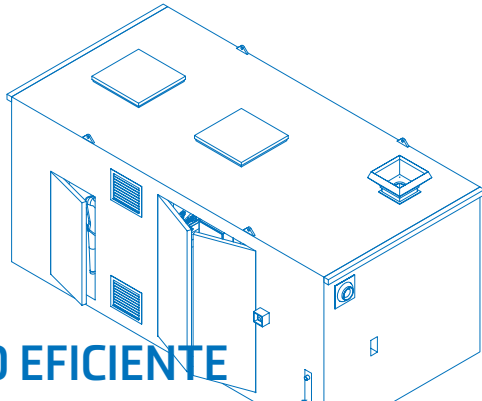

SERVICIO EFICIENTE DESDE LA PLANIFICACIÓN HASTA EL MANTENIMIENTO

Sus ventajas son decisivas

Las instalaciones de vapor para contenedores de CERTUSS están hechas a medida para 80 sectores. Incluso realizamos la adaptación profesional de desarrollos especiales para requisitos especiales. El servicio de las instalaciones es sencillo, con un adaptación eficiente a la potencia necesaria y una configuración que ahorra más espacio.

Otras ventajas de las instalaciones múltiples para contenedores son la elevada seguridad del proceso y para la carga máxima, así como la seguridad contra fallos. El mantenimiento se puede realizar durante el servicio en curso. Suministramos sistemas completos dispuestos para el servicio en todo el mundo.

Estaremos encantados de encargarnos de la puesta en servicio de la instalación de la caldera de vapor y de la instrucción del personal operario. También adaptamos nuestros modelos de mantenimiento y de servicio de forma precisa a sus necesidades.





VENTAJAS DEL CONTENEDOR

- _Adaptado a las preferencias del cliente y a las especificaciones
- _Compacto y dimensiones reducidas
- _Instalación previa completa de componentes eléctricos y mecánicos
- _Variante de pared en acero inoxidable de alta calidad y aislada para la protección del equipamiento
- _Pintura exterior de acuerdo con las preferencias del cliente
- _Colocación de los tubos aislada en el interior
- _Puerta de acero o puerta de UPVC de acuerdo con las preferencias
- _Iluminación completa del interior
- _Máxima flexibilidad posible gracias a la elección individual del lugar de instalación
- _Sin necesidad de una sala de calderas separada
- _Costes reducidos para la instalación in situ
- _Interruptor de desconexión de emergencia opcional

ELEMENTOS DE EQUIPAMIENTO OPCIONALES

- _Generadores de vapor CERTUSS
- _Unidad de alimentación CPA
- _Instalación de tratamiento preliminar del agua
- _Distribuidor de vapor
- _Estación de manoreductor
- _Secador de vapor
- _Instalación elevadora de condensado
- _Climatización
- _Depósito de aceite
- _y más



CPA | CERTUSS

UNIDAD DE ALIMENTACIÓN

Los mejores requisitos para la durabilidad y la calidad del vapor

Una calidad del agua continuada es decisiva para la durabilidad del generador de vapor y el resultado del vapor. La alimentación correspondiente se asegura mediante la CPA de CERTUSS que se encuentra preinstalada de fábrica. Se adapta de forma precisa a la instalación y a la situación de montaje correspondiente. En el equipamiento de la CPA también se puede tener en cuenta la posibilidad de que en el futuro exista una demanda de potencia mayor. La CPA comprende y regula todas las conexiones de agua, vapor, eléctricas y de energía. Los componentes de alta calidad para el tratamiento preliminar del agua y la alimentación están montados de forma fácilmente accesibles, compacta y con dimensiones reducidas.

La flexibilidad de CERTUSS

Cada unidad de alimentación de CERTUSS se configura de forma precisa para las necesidades actuales o futuras.



Trabajo de instalación mínimo gracias al preconfeccionamiento a medida

Las tuberías completas entre el generador de vapor y la unidad de alimentación se adaptan y se prefabrican conforme a las normas a las circunstancias in situ. Lo mismo se aplica para el cableado eléctrico y los cables de conexión de la instalación. La planificación previa en formato CAD aporta precisión y seguridad. Estos preparativos reducen el trabajo de instalación al mínimo en el lugar de instalación.



ELEMENTOS DE EQUIPAMIENTO OPCIONALES

- _Instalación de tratamiento preliminar del agua, incluida la dosificación automática
- _Intercambiador de calor de desalinización
- _Depósito de alimentación de agua
- _Secador de vapor
- _Depósito de decantación
- _Bomba de presión previa
- _Testomat
- _Equipo de medición de conductividad
- _Armario de distribución



VENTAJAS CPA

- _Todos los componentes para la alimentación y el tratamiento preliminar del agua para el generador de vapor de CERTUSS como unidad completa
- _Ocupación reducida de espacio gracias a la construcción compacta
- _La instalación conforme a las normas garantiza el servicio seguro
- _Protección anticorrosiva mediante el bastidor principal con recubrimiento de polvo
- _Completo con subdistribución eléctrica
- _Mantenimiento y accesibilidad sencillos de los componentes Fabricación en serie rentable con elementos armonizados entre sí de forma óptima
- _Utilización de materiales autorizados de alta calidad
- _Ahorro de costes mediante la reducción considerable de tiempo de montaje
- _Seguridad gracias a la instalación previa de fábrica de todas las conexiones de agua, vapor, electricidad y energía



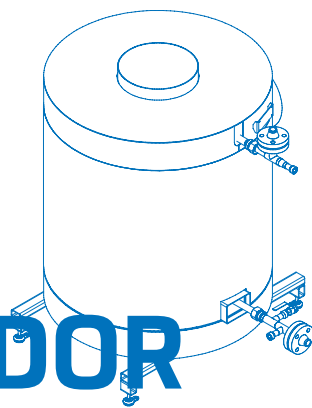

ECONOMIZADOR CERTECON 80-2000

Eficiencia que merece la pena y reduce el CO₂

Los intercambiadores de calor de escape de gas aumentan el rendimiento y reducen la emisión de CO₂ de los generadores de vapor de CERTUSS con combustión de aceite o gas. Los intercambiadores de calor de escape de gas CERTECON utilizan el calor de los gases de escape para aumentar la temperatura del agua de alimentación. De este modo se consigue una recuperación del calor de hasta 43 kW. Esto aumenta el rendimiento y reduce el consumo de combustible.



ECONOMIZADOR SPI 500 – 2000

Menor consumo energético, mayor rendimiento

Este intercambiador de calor de escape de gas ayuda a reducir considerablemente el consumo de combustible y a aumentar el rendimiento, dependiendo del generador de vapor de CERTUSS con combustión de aceite o gas que se utilice y de la situación de instalación que exista. Se puede conseguir una recuperación del calor de hasta 83 kW.

Nuestro equipo estará encantado de asesorarle en cuanto a los detalles de aplicación.



 **CARACTERÍSTICAS**
TÉCNICAS Página 44 | 45

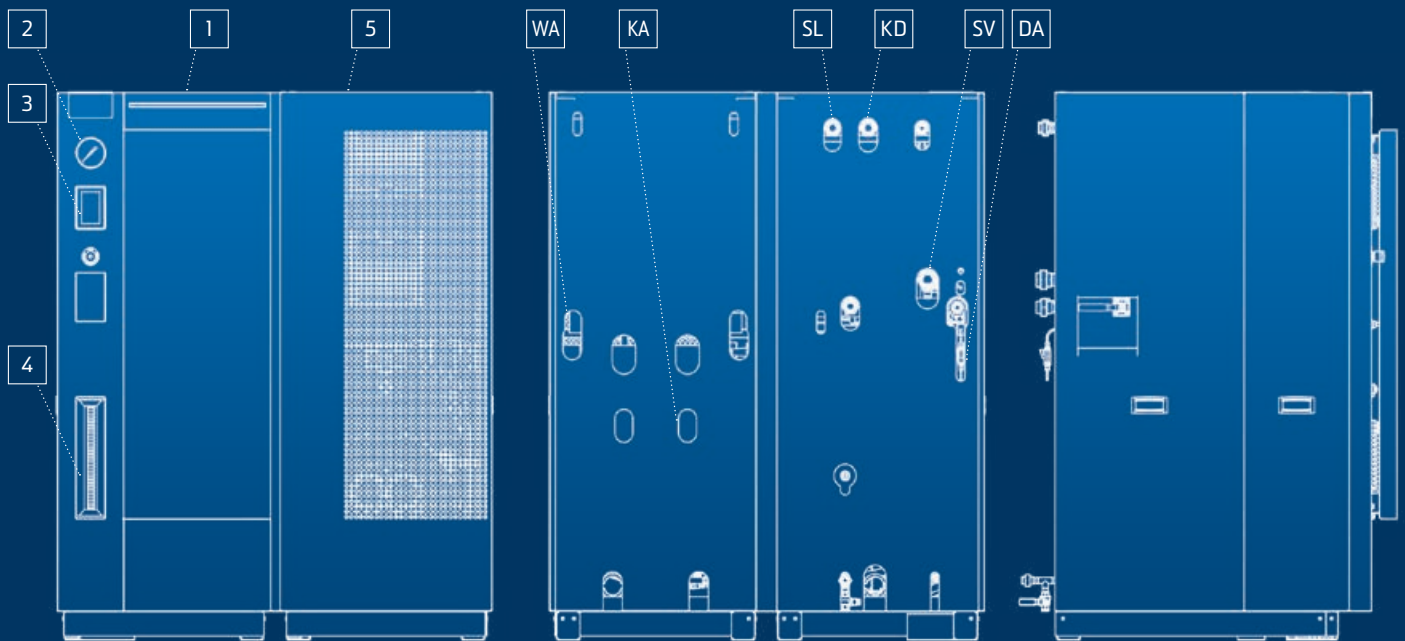

- 1 Modelo EI60MX eléctrico
- 2 Manómetro
- 3 Pantalla táctil
- 4 Indicador de nivel
- 5 Unidad de alimentación MX-CPA

- DA Salida de vapor
- SV Válvula de seguridad a la intemperie
- SL Tubería de vapor al exterior
- WA Conexión de agua
- KD Conexión de condensado
- KA Conexión de canal

EMX

E10MX – E320MX

| Modelo E-MX | | 10 | 20 | 40 | 60 | 80 | 100 | 130 | 160 | 200 | 260 | 320 | | |
|--|---------------|---|------|------|----------------|------|--------|--------------------|-------|------------------|-------|-------|--|--|
| Capacidades de rendimiento | | | | | | | | | | | | | | |
| Potencia de vapor | kg/h | 10 | 20 | 40 | 60 | 80 | 100 | 130 | 160 | 200 | 260 | 320 | | |
| Potencia calorífica | kW | 8 | 16 | 32 | 48 | 67 | 80 | 107 | 120 | 160 | 200 | 240 | | |
| Potencia eléct. | kW | 8,7 | 16,7 | 32,7 | 48,7 | 67,7 | 80,7 | 107,7 | 120,7 | 160,7 | 200,7 | 240,7 | | |
| Contenido de agua | ltr. | 37 (AB = 18,5) | | | 45 (AB = 28,9) | | | 89 (AB = 56,7) | | | | | | |
| Tensiones de funcionamiento | | 380 – 480 V · 50/60 Hz | | | | | | | | | | | | |
| Presiones | | | | | | | | | | | | | | |
| Presión de trabajo mín./máx. | MPa (bar) | 0,3 / 0,35 (3,0 / 3,5) · 0,35 / 0,55 (3,5 / 5,5) · 0,35 / 0,9 (3,5 / 9,0) · 0,35 / 1,1 (3,5 / 11,0) · 0,35 / 1,18 (3,5 / 11,8) · 0,35 / 1,45 (3,5 / 14,5) | | | | | | | | | | | | |
| Máxima sobrepresión permitida | MPa (bar) | 0,4 (4) · 0,6 (6) · 1,0 (10) · 1,2 (12) · 1,3 (13) · 1,6 (16) | | | | | | | | | | | | |
| Materiales | | | | | | | | | | | | | | |
| Cuerpo de presión | | Acero C (P235GH) / acero inoxidable (1.4571) | | | | | | | | | | | | |
| Depósito de alimentación de agua | | Acero inoxidable (1.4571) | | | | | | | | | | | | |
| Griferías | | Latón / acero inoxidable (1.4404/1.4571) | | | | | | | | | | | | |
| Armario de la carcasa | | Acero C (S235JR) / acero inoxidable (1.4301) | | | | | | | | | | | | |
| Dimensiones y peso | | | | | | | | | | | | | | |
| Dimensiones (Al x An x Pr) | mm | 1900 x 774 x 1150 | | | | | | 1900 x 1580 x 1150 | | | | | | |
| Peso de funcionamiento | kg | 520 | | | | | 630 | | | 960 | | | | |
| Las siguientes potencias se producen en función de la versión | | | | | | | | | | | | | | |
| Potencia eléct. de la tensión de mando 230 V CA (opción MX-CPA) | kW | | | | | | | 0,25 | | | | | | |
| Potencia eléct. del equipo de aire acondicionado | kW | | | | | | 0,95 | | | 1,45 | | | | |
| Potencia eléct. de la calefacción del agua de alimentación | kW | | | | | | 9 / 18 | | | 9 / 18 / 27 / 36 | | | | |
| Conexiones | | | | | | | | | | | | | | |
| Conexión de vapor | | | | | | | | 1/2" | | | 1" | | | |
| Conexión de agua descalcificada | | | | | | | | 1/2" | | | | | | |
| Válvula de seguridad | 4 – 6 bares | | | | | | 1" | | | 1 1/4" | | | | |
| | 10 – 13 bares | | | | | | 1" | | | 1" | | | | |
| | 16 bares | | | | | | 1" | | | 1 1/4" | | | | |
| Tubería de eliminación de barros/desalinización | DN | | | | | | | 1/2" | | | | | | |
| Tubería de vaciado/rebose | DN | | | | | | | 1" | | | | | | |
| Retorno de condensación | DN | | | | | | | 1" | | | | | | |
| Tubería de vapor | DN | | | | | | | 1" | | | | | | |
| Volumen | | | | | | | | | | | | | | |
| Depósito de alimentación de agua | v | | | | | | | 45,5 l | | | | | | |
| Clasificación DGRL 2014/68/UE | | | | | | | | | | | | | | |
| Categoría DGRL | 4 bares | | | | | | | II | | | III | | | |
| | 6 – 16 bares | | | | | | | III | | | III | | | |

Medidas y pesos redondeados. MPa y bares son datos de sobrepresión. Datos de potencia referidos a una temperatura del agua de alimentación de 10 °C y una sobrepresión de vapor de 0,6 MPa (6 bares).

Reservado el derecho a realizar modificaciones técnicas.

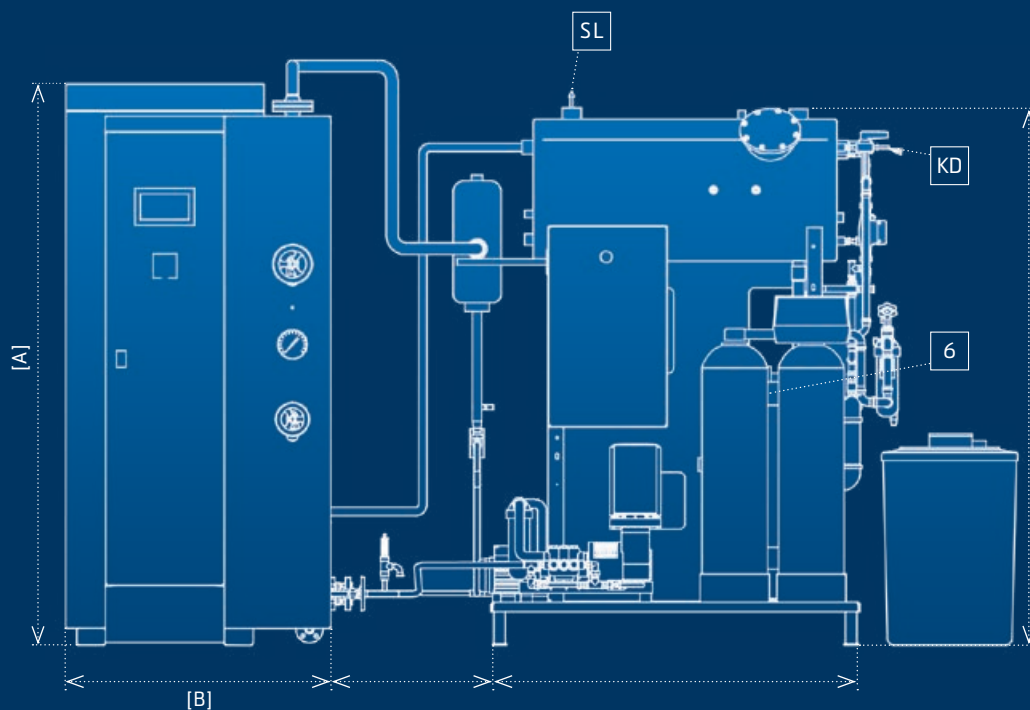

- 1 Modelo JUNIOR TC
- 2 Unidad de alimentación CPA
- 3 Bomba de presión previa
- 4 Bomba de alimentación de agua
- 5 Depósito de alimentación de agua
- 6 Mezclador refrigerador
- 7 Aparato dosificador
- 8 Instalación de desdurecimiento
- 9 Depósito de salmuera
- 10 Armario de distribución
- 11 Secador de vapor

- DA Conexión de vapor
- WA Conexión de agua
- SL Tubería de vapor a la intemperie
- SV Válvula de seguridad a la intemperie
- KA Conexión de canal
- KD Conexión de condensado
- GA Conexión de gas

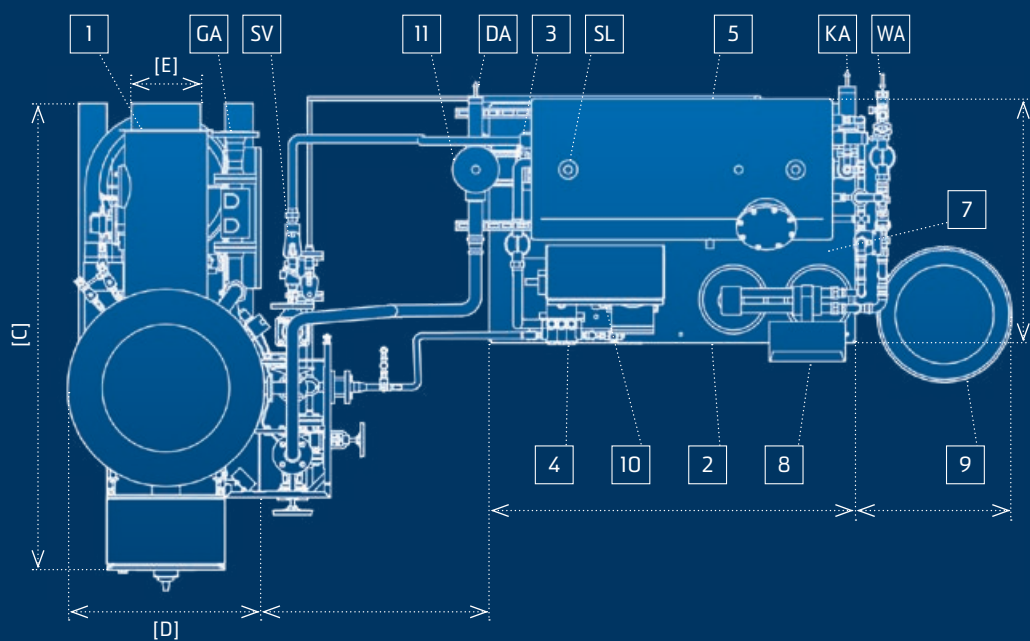

JUNIOR

TC 80 – 400

| Modelo JUNIOR | | 80 | 120 | 150 | 200 | 250 | 300 | 350 | 400 |
|--------------------------------------|-------------------|---------------------------------------|-----|------------------------------|------|------------------------------|------|------|------|
| Tamaño constructivo | | 1 | | 2 | | 3 | | | |
| Capacidades de rendimiento | | | | | | | | | |
| Potencia de vapor | kg/h | 80 | 120 | 150 | 200 | 250 | 300 | 350 | 400 |
| Rendimiento térmico nominal | kW | 52 | 79 | 98 | 131 | 164 | 197 | 230 | 262 |
| Rendimiento térmico de combustión | kW | 58 | 87 | 109 | 145 | 182 | 218 | 254 | 291 |
| Etapas | | 1 | | 1 | | 1 | | | |
| Presiones | | | | | | | | | |
| Presión mín. / máx. de trabajo | MPa (bar) | 0,6 (6) / 0,8 – 2,9 (8 – 29) | | 0,6 (6) / 0,8 – 2,9 (8 – 29) | | 0,6 (6) / 0,8 – 2,9 (8 – 29) | | | |
| Máxima sobrepresión permitida | MPa (bar) | 1,0 – 3,2 (10 – 32) | | 1,0 – 3,2 (10 – 32) | | 1,0 – 3,2 (10 – 32) | | | |
| Consumo | | | | | | | | | |
| Gas natural | m ³ /h | 5,8 | 8,7 | 10,9 | 14,5 | 18,2 | 21,8 | 25,4 | 29,1 |
| Gas líquido | m ³ /h | 2,3 | 3,4 | 4,2 | 5,6 | 7,0 | 8,5 | 9,9 | 11,3 |
| Aceite combustible (EL) | kg/h | 4,9 | 7,4 | 9,2 | 12,3 | 15,3 | 18,4 | 21,5 | 24,5 |
| Dimensiones | | | | | | | | | |
| Altura A | mm | 1515 | | 1600 | | 1850 | | | |
| Ancho B | mm | 730 | | 770 | | 875 | | | |
| Fondo C | mm | 1295 | | 1475 | | 1580 | | | |
| Caldera ø D | mm | 500 | | 560 | | 640 | | | |
| Tubo de gas de humo ø E | mm | 180 | | 200 | | 250 | | | |
| Gas de humo centro F | mm | 1050 | | 1120 | | 1360 | | | |
| Peso | kg | 320 | | 420 | | 520 | | | |
| Conexiones | | | | | | | | | |
| Potencia eléctrica conectada | kVA | 3,33 | | 3,37 | | 3,92 | | | |
| Conexión de aceite | DN | 3/8" | | 3/8" | | 3/8" | | | |
| Conexión de gas natural | DN | 20 | | 32 | | 40 | | | |
| Conexión de gas líquido | DN | 20 | | 20 | | 25 | | | |
| Conexión de agua de alimentación | DN | 1 1/4" | | 1 1/4" | | 1 1/4" | | | |
| Conexión de vapor | DN | 15 | | 20 | | 25 | | | |
| Válvula de seguridad | DN | 1" | | 40 | | 40 | | | |
| Tubería de arranque | DN | 3/4" | | 3/4" | | 1" | | | |
| Clasificación DGRL 2014/68/UE | | | | | | | | | |
| Categoría DGRL | | hasta 16 bares II / 25 – 32 bares III | | | | III | | | |

Valores de referencia: Gas natural 10 kWh/Nm³, gas líquido 25,8 kWh/Nm³, aceite combustible EL 11,86 kWh/kg. Medidas y pesos redondeados. MPa y bares son datos de sobrepresión. Datos de potencia referidos a una temperatura del agua de alimentación de 100 °C y una sobrepresión de vapor de 1 MPa (10 bares).

Reservado el derecho a realizar modificaciones técnicas.

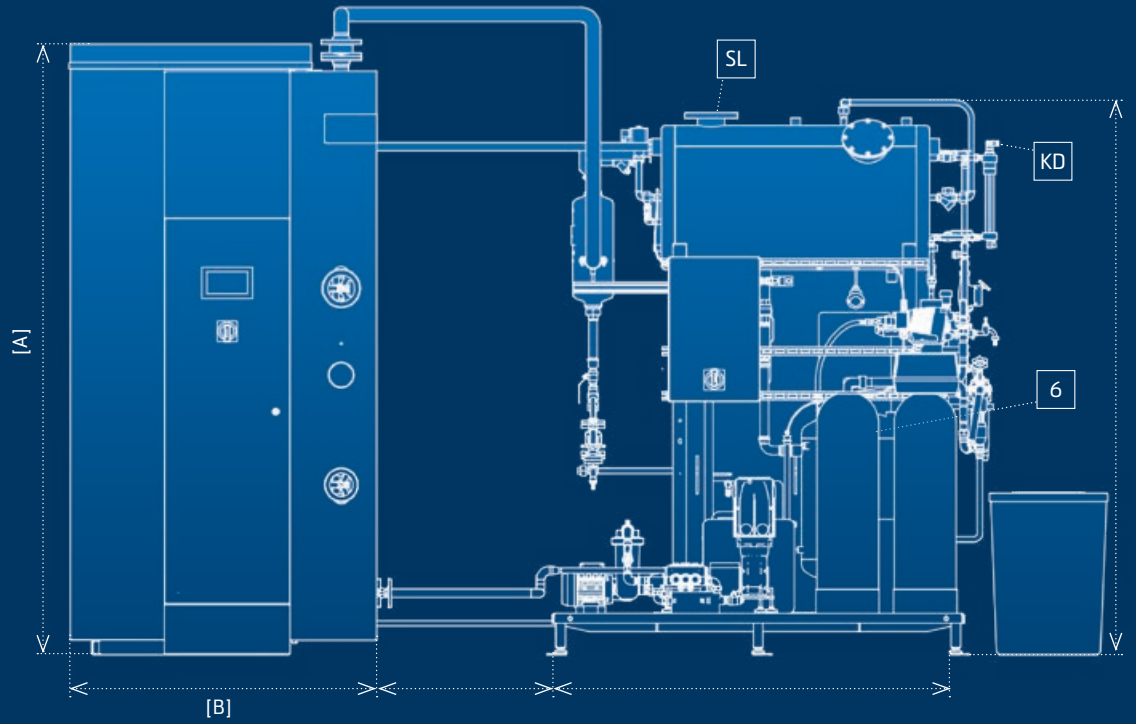

- 1 Modelo UNIVERSAL TC
- 2 Unidad de alimentación CPA
- 3 Bomba de presión previa
- 4 Bomba de alimentación de agua
- 5 Depósito de alimentación de agua
- 6 Mezclador refrigerador
- 7 Aparato dosificador
- 8 Instalación de desendurecimiento
- 9 Depósito de salmuera
- 10 Armario de distribución
- 11 secador de vapor

- DA Conexión de vapor
- WA Conexión de agua
- SL Tubería de vapor a la intemperie
- SV Válvula de seguridad a la intemperie
- KA Conexión de canal
- KD Conexión de condensado
- GA Conexión de gas

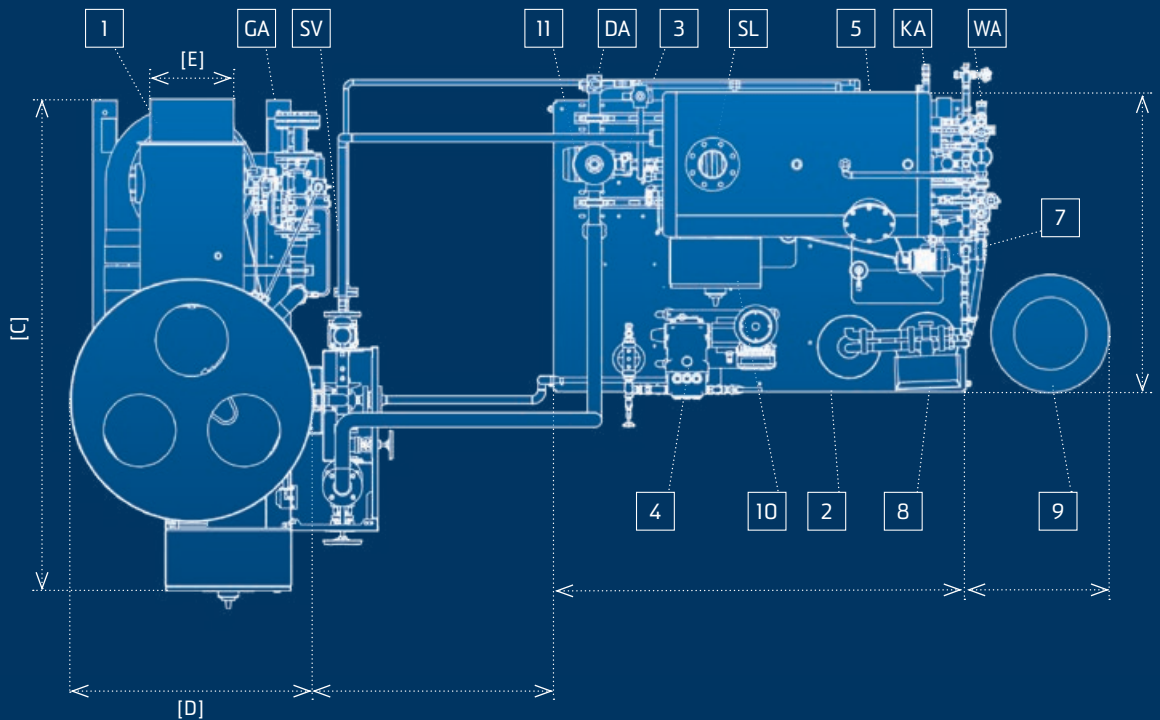

UNIVERSAL TC 500 – 2000

| Modelo UNIVERSAL | | 500 | 600 | 700 | 850 | 1000 | 1300 | 1500 | 1800 | 2000 |
|--|-------------------|------------------------------|------|----------------------------------|------|---------------------------------------|------|---------------------------------------|-------|-------|
| Tamaño constructivo | | 4 | | 5 | | 6 | | 7 | | |
| Capacidades de rendimiento | | | | | | | | | | |
| Potencia de vapor | kg/h | 500 | 600 | 700 | 850 | 1000 | 1300 | 1500 | 1800 | 2000 |
| Rendimiento térmico nominal | kW | 328 | 394 | 459 | 558 | 656 | 853 | 984 | 1181 | 1312 |
| Rendimiento térmico de combustión | kW | 364 | 436 | 509 | 618 | 727 | 945 | 1091 | 1309 | 1454 |
| Etapas | | 2 | | 2 | | 2 | | 2 | | |
| Presiones | | | | | | | | | | |
| Presión mín. / máx. de trabajo | MPa (bar) | 0,6 (6) / 0,8 – 3,0 (8 – 30) | | 0,6 (6) / 0,8 – 2,9 (8 – 29) | | 0,6 (6) / 0,8 – 2,9 (8 – 29) | | 0,6 (6) / 0,8 – 2,9 (8 – 29) | | |
| Máxima sobrepresión permitida | MPa (bar) | 1,0 – 3,2 (10 – 32) | | 1,0 – 3,2 (10 – 32) | | 1,0 – 3,2 (10 – 32) | | 1,0 – 3,2 (10 – 32) | | |
| Consumo | | | | | | | | | | |
| Gas natural | m ³ /h | 36,4 | 43,6 | 50,9 | 61,8 | 72,7 | 94,5 | 109,1 | 130,9 | 145,4 |
| Gas líquido | m ³ /h | 14,1 | 16,9 | 19,7 | 24,0 | 28,2 | 36,6 | 42,3 | 50,7 | 56,4 |
| Aceite combustible (EL) | kg/h | 30,6 | 36,8 | 42,9 | 52,1 | 61,3 | 79,7 | 91,9 | 110,3 | 122,6 |
| Dimensiones | | | | | | | | | | |
| Altura A | mm | 1985 | | 2290 | | 2535 | | 2675 | | |
| Ancho B | mm | 955 | | 1160 | | 1275 | | 1420 | | |
| Fondo C | mm | 1725 | | 1930 | | 2125 | | 2415 | | |
| Caldera ø D | mm | 700 | | 870 | | 1000 | | 1100 | | |
| Tubo de gas de humo ø E | mm | 250 | | 300 | | 350 | | 500 | | |
| Gas de humo centro F | mm | 1460 | | 1750 | | 1940 | | 2025 | | |
| Peso | kg | 950 | | 1100 | | 1500 | | 2300 | | |
| Conexiones | | | | | | | | | | |
| Potencia eléctrica conectada gas | kVA | 5,66 | | 6,71 | | 12,53 | | 17,86 | | |
| Valor de conexión eléctrica aceite/combinado | kVA | 6,63 | | 7,68 | | 13,50 | | 18,83 | | |
| Conexión de aceite | DN | 3/8" | | 3/8" | | 3/8" | | 1/2" | | |
| Conexión de gas natural | DN | 50 | | 65 | | 65 | | 80 | | |
| Conexión de gas líquido | DN | 25 | | 40 | | 40 | | 50 | | |
| Conexión de agua de alimentación | DN | 1 1/4" | | 1 1/4" | | 1 1/4" | | 1 1/4" | | |
| Conexión de vapor | DN | 32 | | 40 | | 50 | | 65 | | |
| Válvula de seguridad | DN | 40 | | 40 | | 40 | | 50 | | |
| Tubería de arranque | DN | 3/4" | | 1" | | 1 1/2" | | 1 1/2" | | |
| Clasificación DGRL 2014/68/UE | | | | | | | | | | |
| Categoría DGRL | | III | | hasta 25 bares III / 32 bares IV | | hasta 16 bares III / 25 – 32 bares IV | | hasta 16 bares III / 25 – 32 bares IV | | |

Valores de referencia: Gas natural 10 kWh/Nm³, gas líquido 25,8 kWh/Nm³, aceite combustible EL 11,86 kWh/kg. Medidas y pesos redondeados. MPa y bares son datos de sobrepresión. Datos de potencia referidos a una temperatura del agua de alimentación de 100 °C y una sobrepresión de vapor de 1 MPa (10 bares).

Reservado el derecho a realizar modificaciones técnicas.

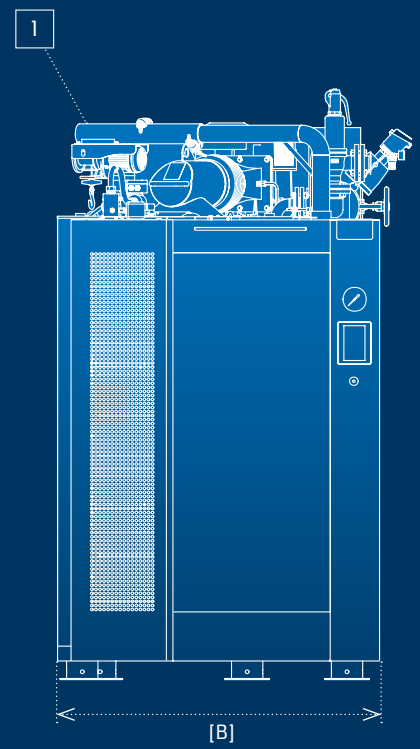
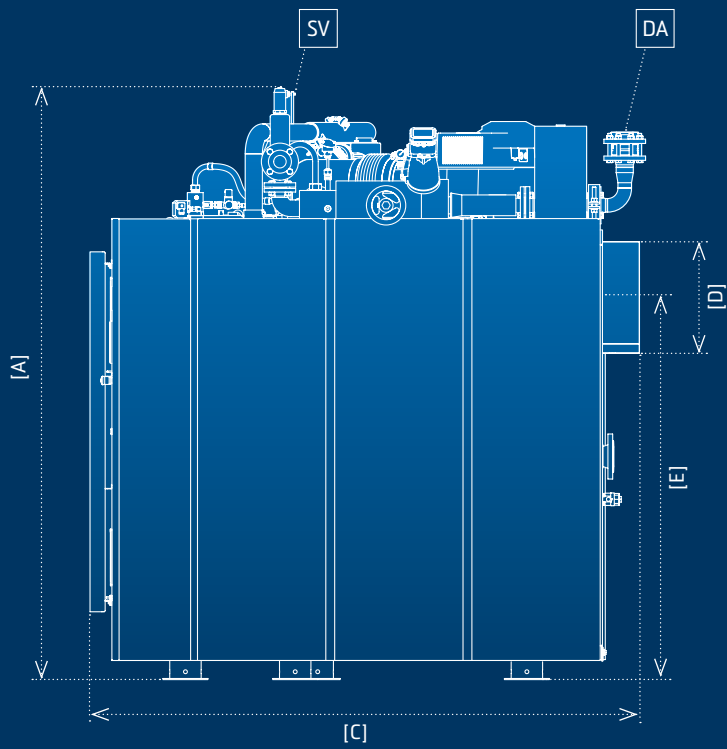

- 1 Modelo UMX
- A Altura
- B Anchura
- C Profundidad
- C Tubo de gas de humo \emptyset
- E Tubo de gas de humo centro
- DA Salida de vapor
- SE Entrada de agua de alimentación
- SV Válvula de seguridad
- NG Conexión de gas natural
- LPG Conexión de gas líquido

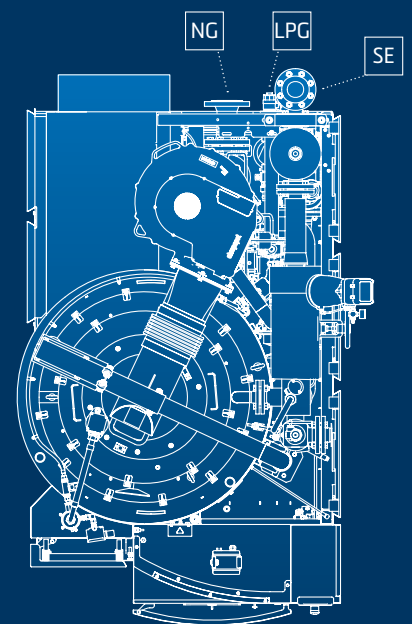

UMX

U1500MX – U2000MX

| Modelo UMX | | 1500 | 1800 | 2000 |
|--|--------------------|---------------------------|---|---------------------------|
| Capacidades de rendimiento | | | | |
| Potencia de vapor | kg/h | 1500 | 1800 | 2000 |
| Rendimiento térmico nominal ¹ | kW | 984 | 1181 | 1312 |
| Rendimiento térmico de combustión | kW | 218 – 1091 (20 – 100 %) | 262 – 1309 (20 – 100 %) | 291 – 1454 (20 – 100 %) |
| Modulación | | | 20 – 100 % (1:5) | |
| Contenido de agua | l | | 225,0 | |
| Superficie de calefacción | m ² | | 30,7 | |
| Presiones | | | | |
| Presión de trabajo mín./máx. | MPa (bar) | | 0,6 (6) / 0,8 – 2,9 (8 – 29) | |
| Máxima sobrepresión permitida | MPa (bar) | | 1,0 – 3,2 (10 – 32) | |
| Consumo de gas natural | | | | |
| Caudal de combustible | Nm ³ /h | 21,8 – 109,1 (20 – 100 %) | 26,2 – 130,9 (20 – 100 %) | 29,1 – 145,4 (20 – 100 %) |
| Emisiones de NOx ² | ppm | | 25 (4,5%) · 13 (5,5%) · 6 (6,5%) · 2 (7,5%) | |
| Consumo de gas líquido (propano) | | | | |
| Caudal de combustible | Nm ³ /h | 8,5 – 42,3 (20 – 100 %) | 10,1 – 50,7 (20 – 100 %) | 11,3 – 56,4 (20 – 100 %) |
| Emisiones de NOx ² | ppm | | 40 (5,5%) · 13 (6,5%) · 8 (7,5%) | |
| Dimensiones | | | | |
| Altura A | mm | | 2632 | |
| Ancho B | mm | | 1435 | |
| Fondo C | mm | | 2442 | |
| Tubo de gas de humo Ø D | mm | | 500 | |
| Gas de humo centro E | mm | | 1702 | |
| Peso | kg | | 2625 | |
| Conexiones | | | | |
| Conexión de aire comprimido | DN | | 1/4" | |
| Conexión de gas natural | DN | | 80 | |
| Conexión de gas líquido | DN | | 50 | |
| Entrada de agua de alimentación | DN | | 1 1/4" | |
| Desagüe inicial | DN | | 1" | |
| Salida de vapor | DN | | 65 | |
| Válvula de seguridad | DN | | 32 x 50 (entrada x salida) | |
| Tubería de condensación (secador de vapor) | DN | | 1/2" | |
| Eliminación de barro | DN | | 25 | |
| Desagüe | DN | | 1/2" | |
| Categorías | | | | |
| Sobrepresión máx. permitida | bar | | 1,0 – 3,2 (10 – 32) | |
| Categoría por BetrSichV | | | IV | |
| Categoría por DGRL | | | hasta 13 bar III / 16 – 32 bar IV | |
| Volumen del sistema de presión de vapor | l | | 225 | |
| Presión-litros de producto | l bar | | 2250,0 – 7200,0 | |

1) referido a una temperatura del agua de alimentación de 100 °C y una sobrepresión de vapor de 1,0 MPa (10 bares)

2) referido a un 4,5 % de oxígeno residual

Reservado el derecho a realizar modificaciones técnicas.

ECONOMIZADOR

CERTECON 80 – 650

| CERTECON | 80 – 120 | | 150 – 200 | | | | 250 – 650 | | | | |
|--|-------------|---------|-----------|---------|-------|---------|-----------|-----|-----|-------|-----|
| Generador de vapor CERTUSS – Tipo | | | JUNIOR | | | | UNIVERSAL | | | | |
| | 80 | 120 | 150 | 200 | 250 | 300 | 350 | 400 | 500 | 600 | |
| Dimensiones | | | | | | | | | | | |
| Entrada de gas de humo ø interior | mm | 180 | 200 | | 250 | | | | | | |
| Salida de gas de humo ø exterior | mm | 178 | 198 | | 248 | | | | | | |
| Distancia al centro tubo de conexión | mm | 220 | 270 | | 350 | | | | | | |
| Diámetro exterior | mm | 250 | 280 | | 370 | | | | | | |
| Longitud de montaje | mm | 590 | 640 | | 740 | | | | | | |
| Conexiones¹ | | | | | | | | | | | |
| Entrada de agua / salida de agua PN 100 | DN | 15 | | | | 20 | | | | | |
| Conexión de condensado | DN | | | | | 1/2" | | | | | |
| Potencias¹ | | | | | | | | | | | |
| Rendimiento térmico permitido | kW (aprox.) | 0,9 | 1,5 | 1,5 | 4,0 | 4,0 | 4,5 | 5,0 | 5,5 | 6,0 | 7,0 |
| Potencia de quemador conectable máx. | kW | 58 | 87 | 109 | 145 | 182 | 218 | 255 | 291 | 364 | 436 |
| Temperatura de gases de humo de calentamiento máx. | °C | | | | | 350 | | | | | |
| Otros datos¹ | | | | | | | | | | | |
| Peso sin relleno de agua | kg | 24 | 33 | | 66 | | | | | | |
| Volumen de equipos a presión V | litr. | 1,49 | 3,16 | | 5,66 | | | | | | |
| Sobrepresión de trabajo admisible PS | bar | 10 – 40 | 10 – 13 | 16 – 32 | 40 | 10 – 32 | | | | 40 | |
| Producto PS x V | máx. | 59,6 | 41,08 | 101,12 | 126,4 | 181,12 | | | | 226,4 | |
| DGRL 2014/68/EU, anexo II, diagrama 5, categoría | | GIP | I | II | IV | II | | | | IV | |

CERTECON 700 – 2000

| CERTECON | 700 – 960 | | 1000 – 1300 | | 1500 – 2000 | |
|--|-------------|---------|-------------|---------|-------------|---------|
| Generador de vapor CERTUSS – Tipo | | | UNIVERSAL | | | |
| | 700 – 850 | | 1000 – 1300 | | 1500 – 2000 | |
| Dimensiones | | | | | | |
| Entrada de gas de humo ø interior | mm | 300 | 350 | | 500 | |
| Salida de gas de humo ø exterior | mm | 295 | 345 | | 495 | |
| Distancia tubo | mm | 850 | 900 | | 940 | |
| Distancia suelo/tubo | mm | | | 355 | | |
| Altura | mm | 1325 | 1385 | | 1450 | |
| Diámetro | mm | 900 | 1020 | | 1100 | |
| Conexiones¹ | | | | | | |
| Entrada de agua / salida de agua PN 100 | DN | | | 25 | | 32 |
| Vaciado | DN | | | 15 | | 25 |
| Desagüe condensado de gas de humo | | | | 3/4" | | |
| Potencias¹ | | | | | | |
| Rendimiento térmico permitido | kW (aprox.) | 15 | 25 | | 43 | |
| Potencia de quemador conectable máx. | kW | 730 | 1100 | | 1480 | |
| Temperatura de gases de humo de calentamiento máx. | °C | | | 350 | | |
| Otros datos¹ | | | | | | |
| Peso sin relleno de agua | kg | 320 | 387 | | 442 | |
| Volumen de equipos a presión V | litr. | 43,1 | 51,6 | | 71,6 | |
| Sobrepresión de trabajo admisible PS | bar | 10 – 32 | 40 | 10 – 32 | 40 | 10 – 32 |
| Producto PS x V | máx. | 1379,2 | 1724 | 1651,2 | 2064 | 2291,2 |
| DGRL 2014/68/EU, anexo II, diagrama 5, categoría | | III | IV | III | IV | III |



ECONOMIZADOR SPI 500 – 2000

| Tamaño constructivo Modelo | | 500 | 600 | 700 | 850 | 1000 | 1300 | 1500 | 1800 | 2000 |
|--|-------------------|-----------|-----|-----------|------|-----------|------|-----------|------|------|
| No. de artículo | | 33.0018.1 | | 33.0018.2 | | 33.0018.4 | | 33.0018.6 | | |
| Dimensiones | | | | | | | | | | |
| Ancho del dispositivo con aislamiento | mm | 1830 | | 2145 | | 2360 | | 2520 | | |
| Gerätebreite mit Isolierung | mm | 1360 | | 1360 | | 1460 | | 1660 | | |
| Profundidad del dispositivo, a través del racor de gas de escape | mm | 860 | | 860 | | 880 | | 900 | | |
| Diámetro interior, entrada RG | mm | 255 | | 305 | | 355 | | 505 | | |
| Diámetro exterior, salida RG | mm | 245 | | 295 | | 345 | | 495 | | |
| Entrada/salida de gas de escape del fondo hasta la mitad | mm | 1460 | | 1750 | | 1940 | | 2025 | | |
| Entrada de agua del fondo hasta la mitad | mm | 875 | | 990 | | 1160 | | 1165 | | |
| Ancho claro (dimensión interna de la carcasa) | mm | 600 | | 700 | | 900 | | | | |
| Distancia entre las conexiones de agua de alimentación | mm | 375 | | 525 | | | | | | |
| Diámetro nominal conexiones de agua de alimentación PN40 (Mat.16Mo3) | mm | 25 | | 32 | | | | | | |
| Altura subestructura | mm | 312 | | 427 | | 597 | | 592 | | |
| Peso | kg | 550 | | 650 | | 720 | | 860 | | |
| Potencias¹ | | | | | | | | | | |
| Rendimiento térmico permitido | kW | 21 | 25 | 32 | 38 | 45 | 55 | 66 | 76 | 83 |
| Superficie de calefacción | m ² | 15 | | 20 | | 24 | | 31 | | |
| Pérdida de presión, lado del gas de escape (máx.) | mbar | 0,2 | 0,3 | 0,5 | 0,7 | 0,7 | 1,1 | 0,9 | | |
| Volumen de gases de humo, lado del gas de escape | m ³ | 0,28 | | 0,33 | | 0,42 | | 0,63 | | |
| Caudal, lado del agua | m ³ /h | 0,5 | 0,6 | 0,7 | 0,85 | 1,0 | 1,3 | 1,5 | 1,8 | 2,0 |
| Pérdida de presión, lado del agua | bar | 0,01 | | 0,02 | | 0,03 | 0,05 | 0,07 | 0,10 | 0,12 |

¹⁾ Los valores pueden variar dependiendo de la potencia de quemador, la presión de trabajo y el régimen de trabajo del generador de vapor.

Reservado el derecho a realizar modificaciones técnicas.

ESTAREMOS ENCANTADOS DE ASESORARLE



HOLGER DEIMANN
Director de ventas y marketing
+49 (0) 2151 578-190
h.deimann@certuss.com



STEFAN DERKS
Ventas: Alemania,
oeste/norte
+49 (0) 2151 578-229
s.derks@certuss.com



KERSTEN MANKO
Ventas: Alemania,
sur
+49 (0) 2151 578-242
k.manko@certuss.com



GABOR NEUHERZ
Ventas: Alemania,
este/norte
+49 (0) 2151 578-145
g.neuherz@certuss.com



CHRISTIAN LEMMER
Gestión de proyectos
y tramitación de pedidos
+49 (0) 2151 578-263
c.lemmer@certuss.com



DOMINIC PUST
Gestión de proyectos
y tramitación de pedidos
+49 (0) 2151 578-177
d.pust@certuss.com



ISLAM HASSAN
Director de ventas regional
GCC y MENA
+20 100 996 1899
i.hassan@certuss.com



WESLEY THOMPSON
Director de ventas regional
Reino Unido e Irlanda
+44 (0) 121 327 5362
wesley.thompson@certuss.co.uk



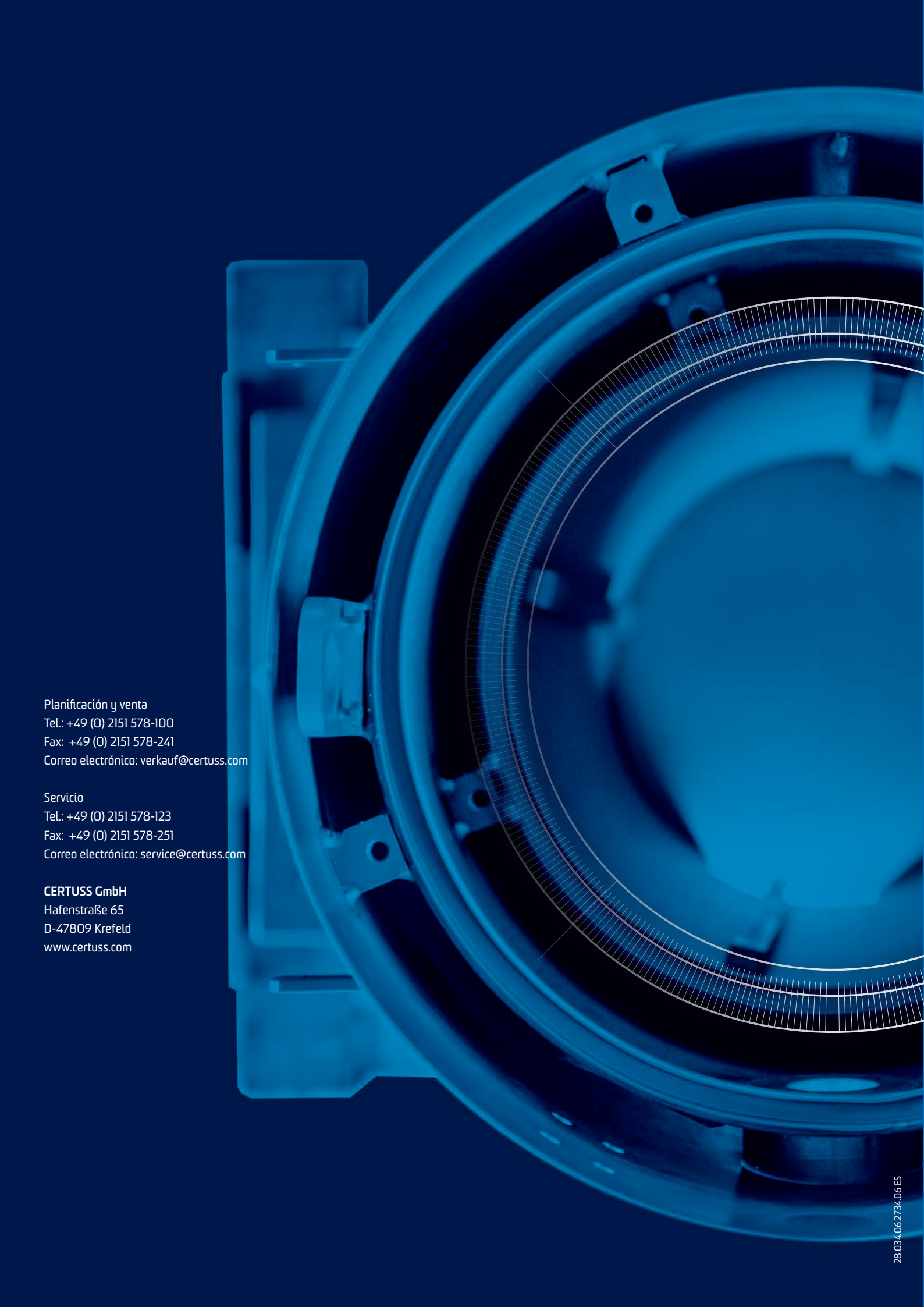

Planificación y venta
Tel.: +49 (0) 2151 578-100
Fax: +49 (0) 2151 578-241
Correo electrónico: verkauf@certuss.com

Servicio
Tel.: +49 (0) 2151 578-123
Fax: +49 (0) 2151 578-251
Correo electrónico: service@certuss.com

CERTUSS GmbH
Hafenstraße 65
D-47809 Krefeld
www.certuss.com